

NOTICE DE MONTAGE



JELD-WEN France
35 Avenue de la Ténarèze
32800 EAUZE

Page : 1/4
Création : 20/03/09
Modifié le : 10/09/20
Code : 6023 version E

Référence produit
Dénomination commerciale

Bloc porte batant à simple action Palière Anti effraction
SECURENOV



Certification suivant référentiel H64
SECURITE CONTRE LE VOL
BLOC PORTE - RESISTANCE A L'EFFRACTION

Performance certifiée :
BP1

Liste à jour des produits certifiés, certificats et annexes : consultable sur www.cnpp.com

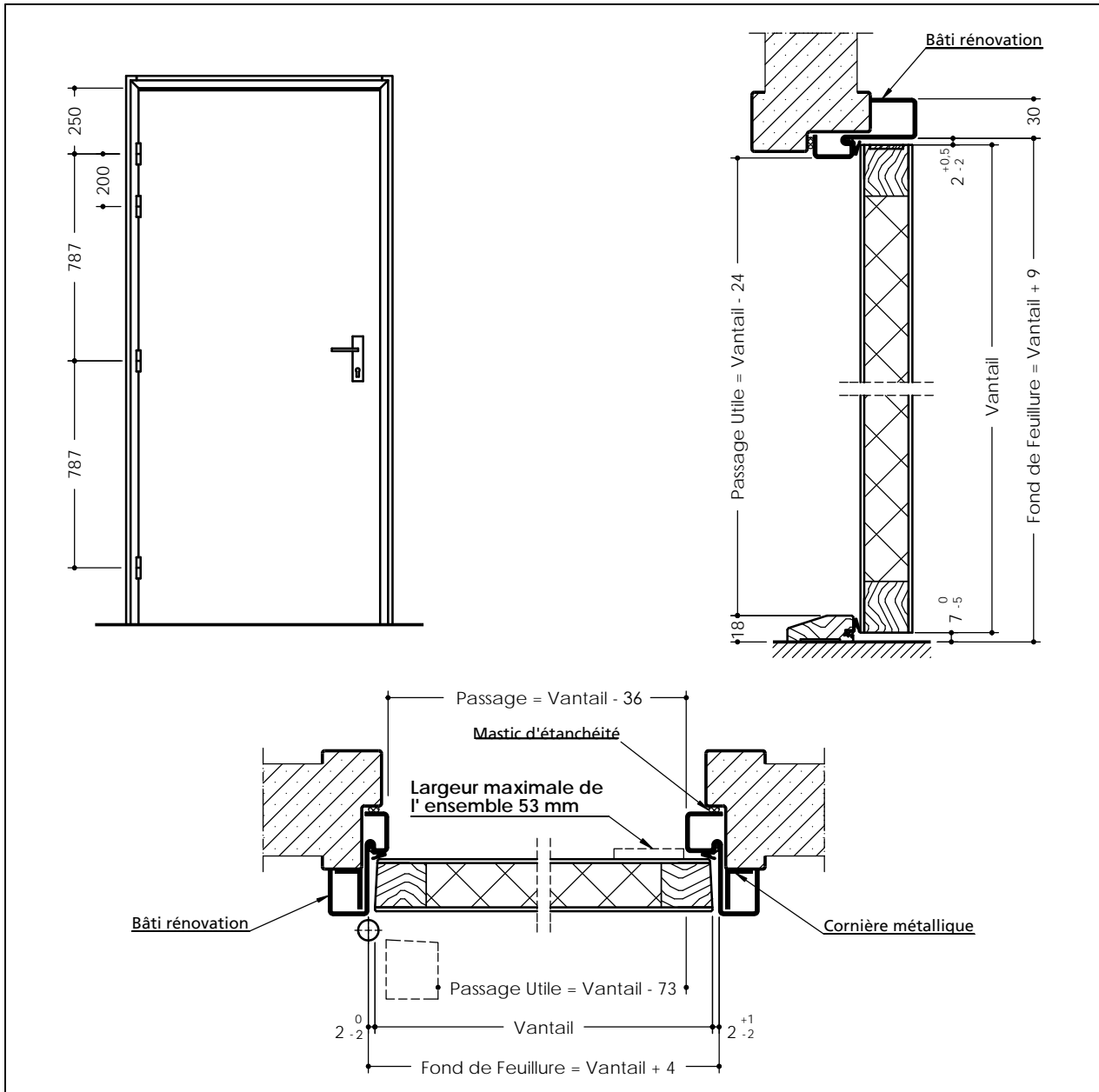

Organisme Certificateur :- AFAQ AFNOR CERTIFICATION – 11, rue Francis de Préssencé -93571 LA PLAINE SAINT DENIS Cedex
Organisme Mandaté : FCBA – Allée de Boutaut – B.P. 227 – 33028 BORDEAUX Cedex
CNPP Cert. - Route de la Chapelle Réanville - CD 64 – CS22265 – 27950 SAINT-MARCEL Cedex

La société JELD-WEN, titulaire de la certification A2P Blocs-portes, informe que sa responsabilité au regard des exigences de la certification A2P Blocs-portes ne peut être retenue qu'en cas de strict respect de cette notice de pose des différents constituants.

En cas de non respect de cette notice de pose, toute référence à la marque A2P sera considérée comme un usage abusif de la marque.

1 - Enlever l'ancienne porte et les paumelles existantes.

2 - Poser les cornières métalliques, respecter les positions pour permettre la pose du bâti Rénovation

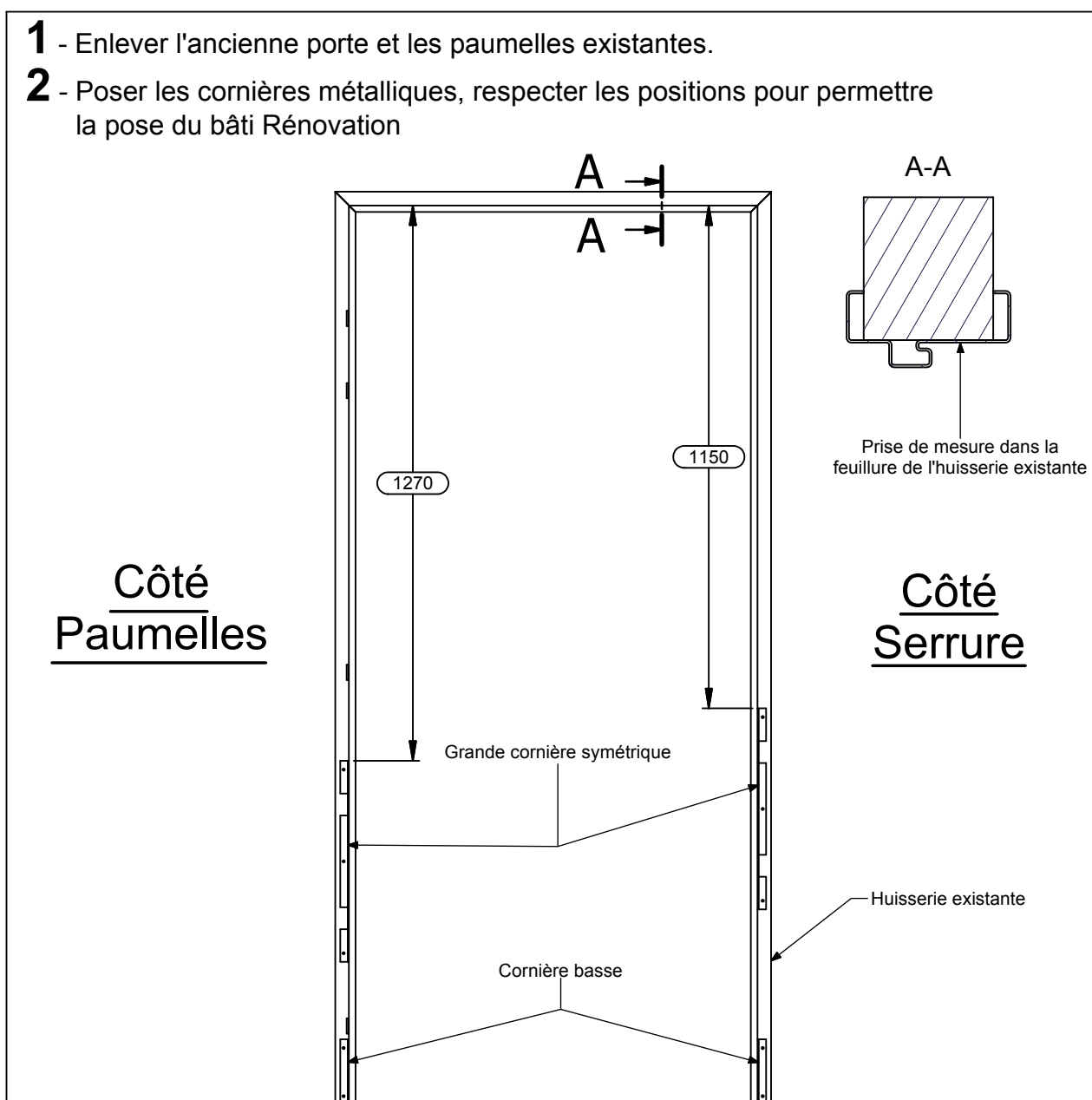

3 - Détail de fixation des cornières.

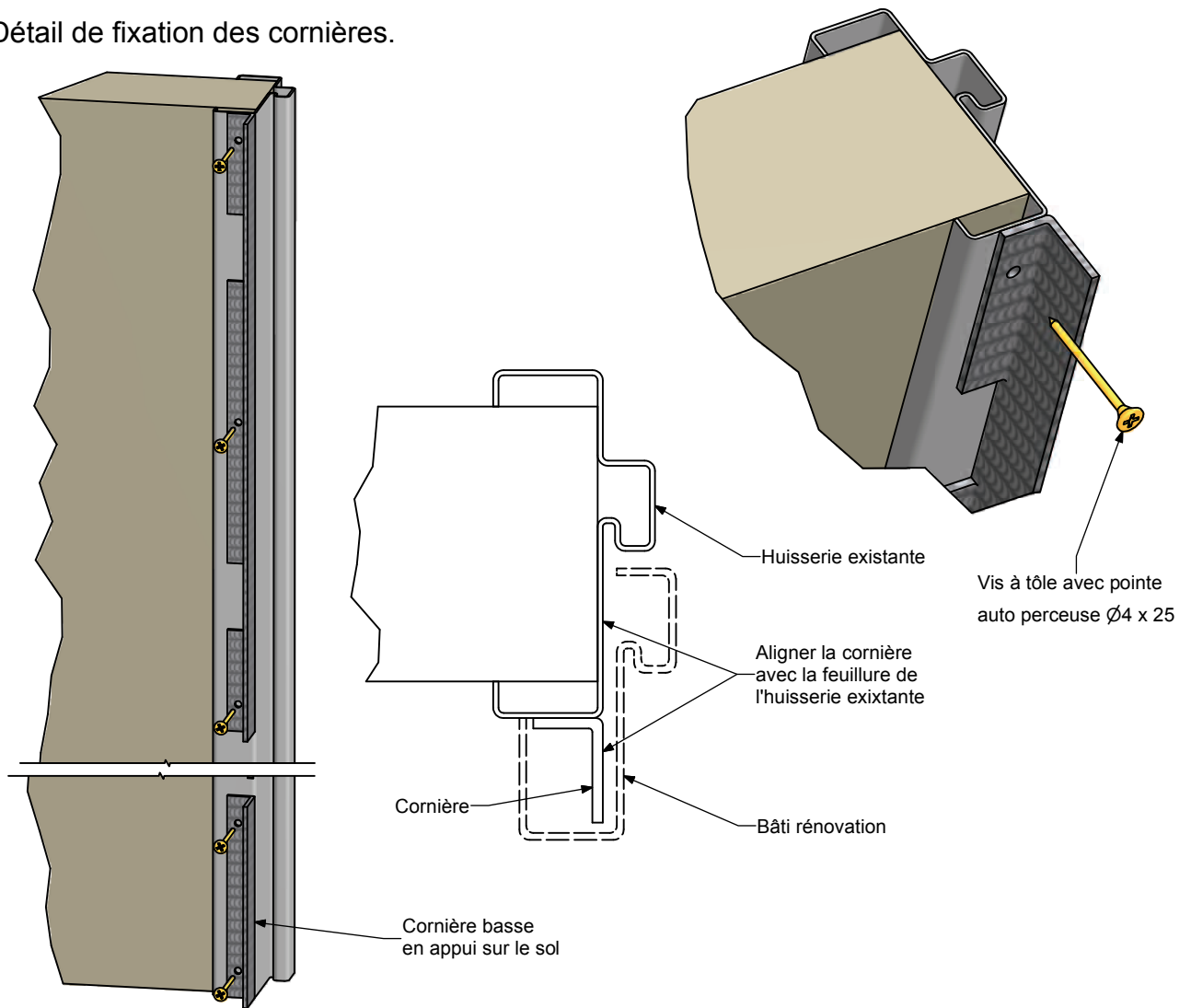

4 - Présenter le bâti rénovation.

Régler l'aplomb au moyen des verins.

Clé six pans 8 mm.

Vérifier le fond de feuillure.

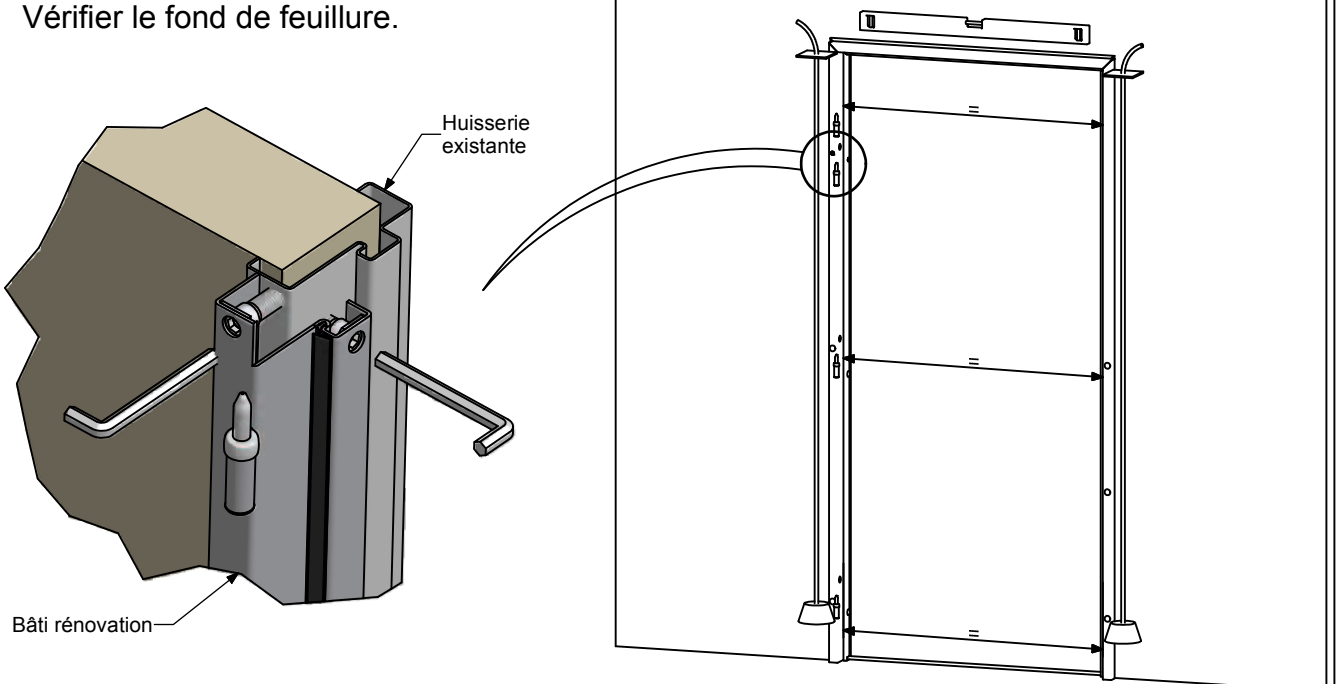

5 - Perçer l'huissérie existante

et le mur au travers des vérins.
Mèche à béton diamètre 6.

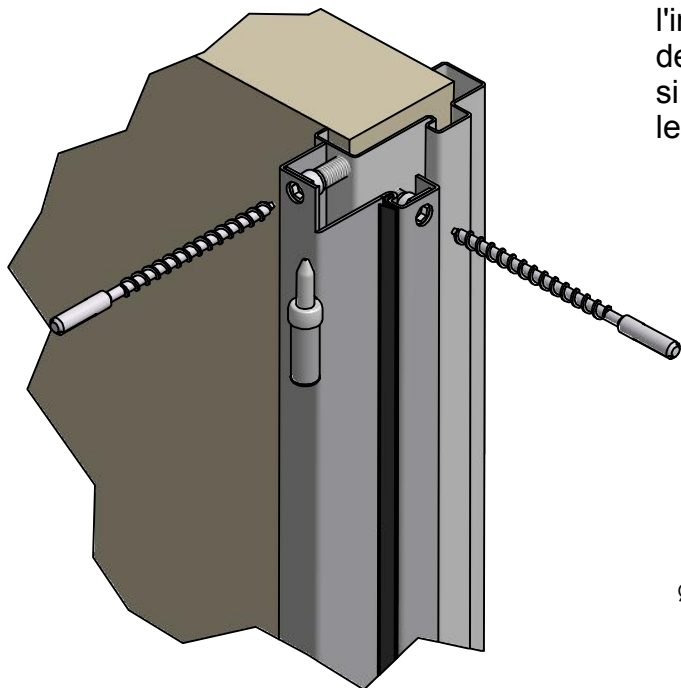

6 - Mettre en place les vis de fixations.

HILTI HUS \varnothing 7,5.

Nous attirons l'attention du poseur sur l'importance de la qualité de fixation du bâti de rénovation, augmenter la longueur des vis si nécessaire en veillant à ne pas abimer le parement du mur.

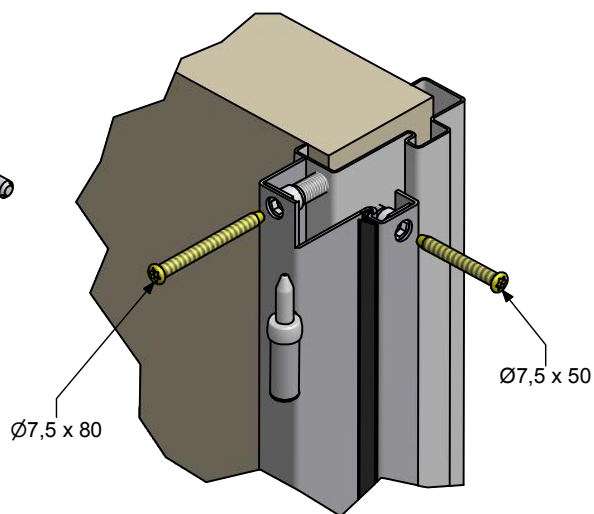

7- Installer la nouvelle porte avec ses quincailleries.

Vérifier la conformité à la marque A2P de l'associativité de la serrure avec sa sureté (cylindre).
Liste à jour des produits certifiés, certificats et annexes : consultable sur www.cnpp.com.

En fonction du type de sureté, installer si nécessaire les protecteurs de cylindre ou, les ensembles blindés.

Mettre en place les bouchons à l'aide de mastic.

Poser un joint mastic d'étanchéité entre l'huissérie existante et l'huissérie rénovation.

Poser le seuil (Option)

